

Näin vaihdat olkaimet Kaarna- ja Leimu-reppuun

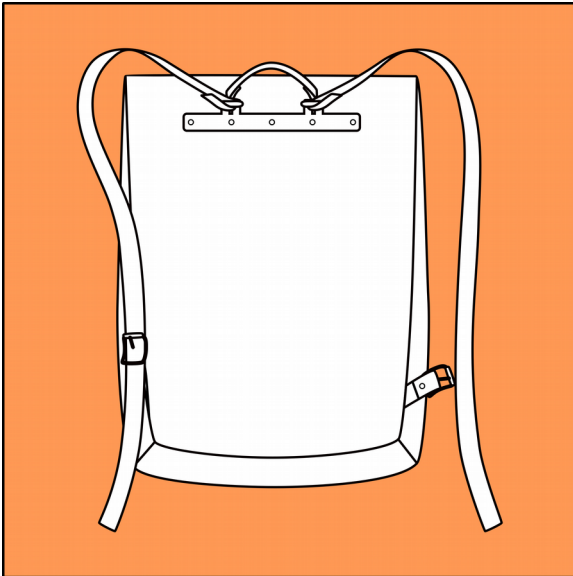

A OLKAINTEN IRROTTAMINEN



1. Aseta reppu tasaiselle alustalle etupuoli alaspäin. Irrota olkainten alaosat rullasoljista.

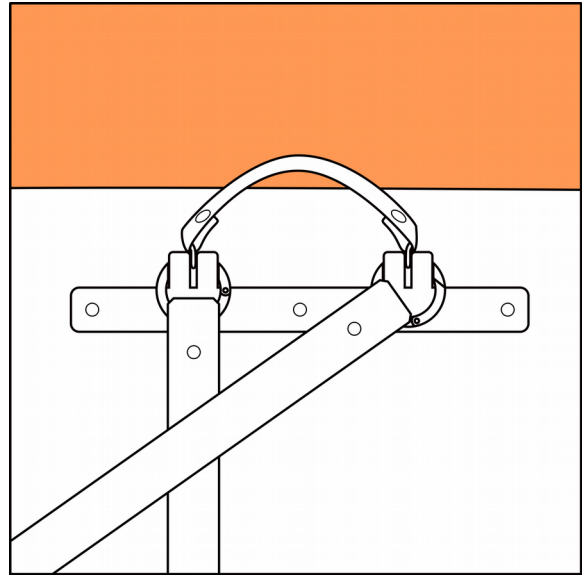

2. Käännä olkainta vasemmalle. Käännä rengaslukon kieli renkaan oikealle puolelle.

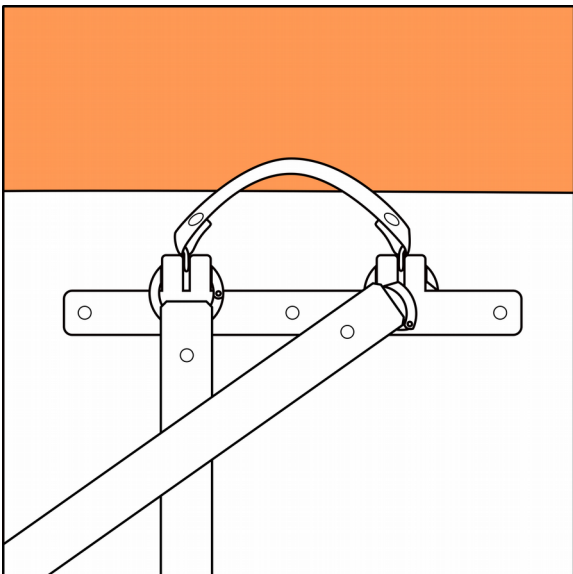

3. Aukaise rengaslukon solki.

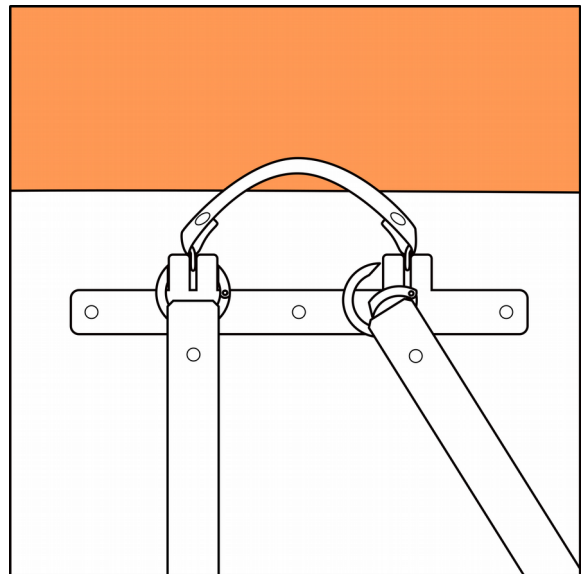

4. Liu'uta rengaslukko pois kannakkeesta.

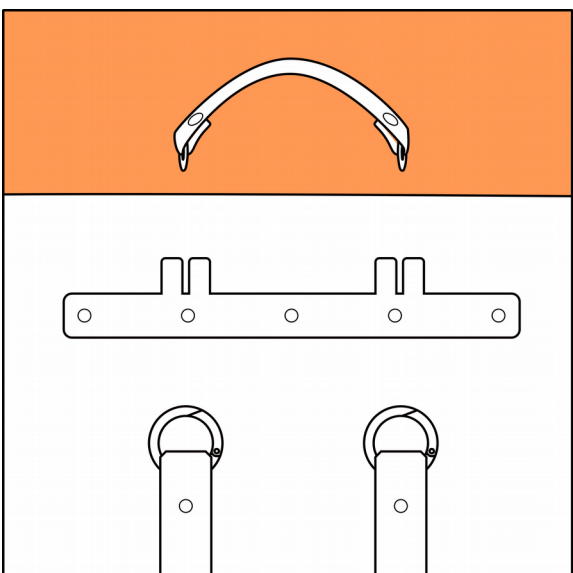

5. Toista toiselle olkaimelle. Kantohihna irtoaa samalla.

Näin vaihdat olkaimet Kaarna- ja Leimu-reppuun



B OLKAINTEN KIINNITTÄMINEN

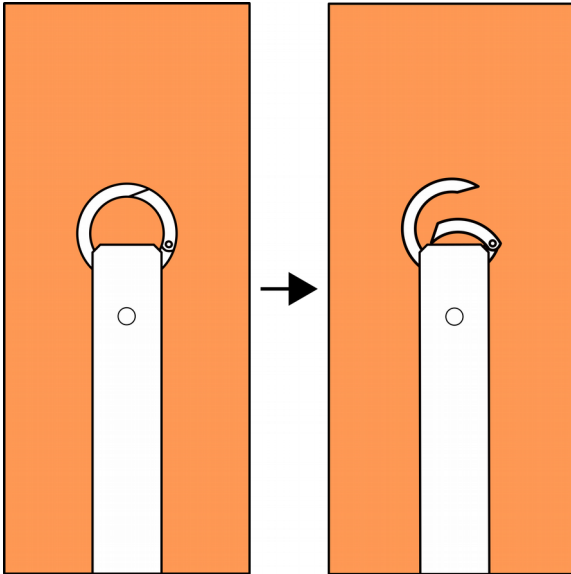

1. Käännä rengaslukon kieli renkaan oikealle puolelle ja paina kieltä.

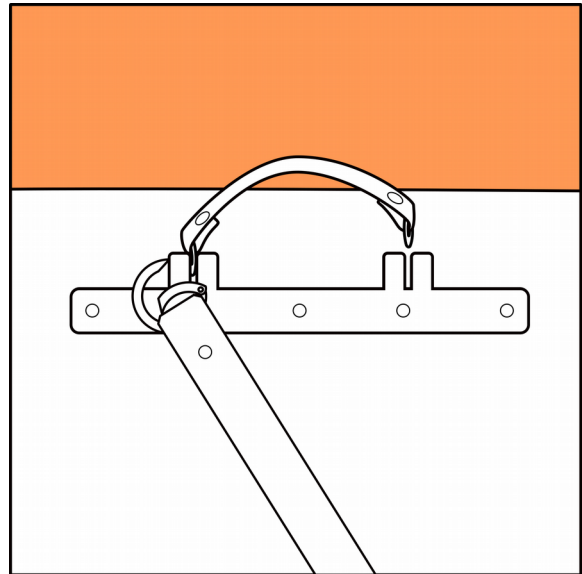

2. Liu'uta rengaslukko kannakkeeseen niin, että se menee myös kantokahvan renkaan läpi.

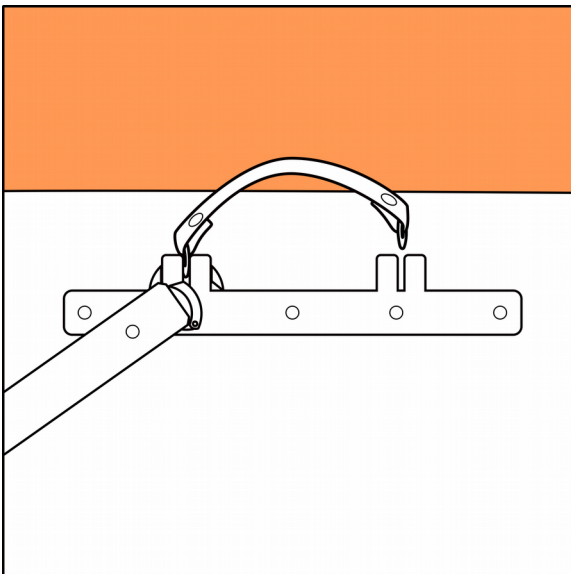

3. Päästä varovasti irti rengaslukon kielestä.

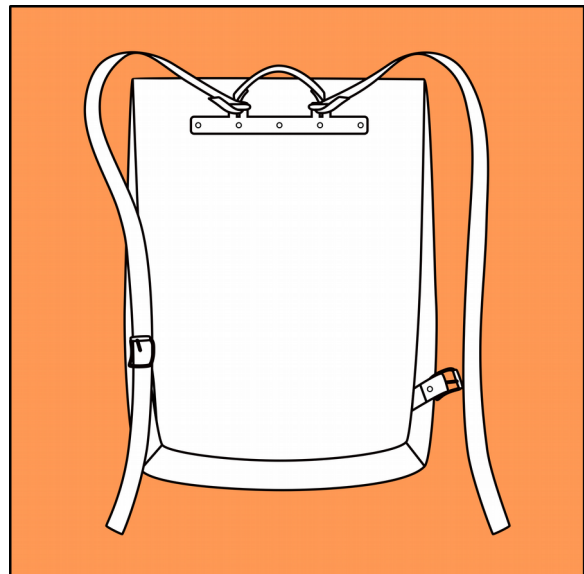

4. Toista toisella puolella ja kiinnitä olkainten alaosan rullasoljet.